

KOPRETINOVÁ LOUKA

2013

Zpěvník



Tábor na Kopretinové louce

30. 6. - 13. 7. 2013

1. dívčí oddíl z Lanškrouna a 2. oddíl Moravská Třebová

1. **Batalion** - Spiritoál Kvintet
2. **Carpe Diem** - AG Flek
3. **Cikánská písnička** - AG Flek
4. **Dokud se zpívá** - Jarek Nohavica
5. **Grónská písnička** - Jarek Nohavica
6. **Hejkal**
7. **Hruška** - Čechomor
8. **Jak si zasloužit princeznu** - Ivan Hlas
9. **Jdou po mě, jdou** - Jarek Nohavica
10. **Křížek** - Nedvědi
11. **Little Big Horn**
12. **Lachtani** - Jarek Nohavica
13. **Marie** - Tomáš Klus
14. **Metro pro krtky** - Jarek Nohavica
15. **Na Kolena** - Ivan Hlas
16. **Nad stádem koní** - Buty
17. **Naj, naj**
18. **Pojď sem**
19. **Pro malou Lenku** - Paromír Nohavica
20. **Rána v trávě** - Pavel Lohonka Žalman
21. **Ráno bylo stejný** - Nezmaři
22. **Růže z papíru** - Nedvědi
23. **Kometa** - Jarek Nohavica
24. **Spinkej**
25. **Tereza** - Wabi Ryvola
26. **Tři kříže** - Hop Trop
27. **Ukolébavka pro Kubu a Lenku** - Jaromír Nohavica
28. **Uspávanka** - Jindra Kejak
29. **Večerníček** - Karel Černocho
30. **Zpátky pár let** - Kamelot

Písničky

1

Batalion

Spiritoál Kvintet

1. Víno máš a markytánku, dlouhá noc se
prohýří. Víno máš a chvilku spánku, díky, díky,
verbíři.

Ami **C**
2. Dříve než se rozední, kapitán k osedlání
G **Ami** **Emi** **Ami**
rozkaz dává, ostruhami do slabin
G **Ami** **Emi**
koně poh - ání.

Ami **C** **G**
Tam na straně polední čekají ženy, zlatáky
Ami **Emi** **Ami**
a sláva, do výstrelů karabin
G **Ami** **Emi**
zvon už vyzvání.

Ami **C** **G** **Ami**
R: Víno na kuráž a pomilovat markytánku,
C
zítra do Burgund

G **Ami** **Emi** **Ami**
batalion zamíří. -

Ami **C** **G**
Víno na kuráž a k ránu dvě
hodinky **Ami** spánku, díky, díky **C** vám
G **Ami** **Emi** **Ami**
královští verbíři. -

3. Rozprášen je batalion, poslední vojáci se k
zemi hrouťí, na polštáři z kopretin budou
věčně spát. Neplač sladká Marion, verbíři nové
chlapce přivedou ti, za královský hermelín
padne každý rád.

R: Víno na kuráž...

2

Carpe diem

AG Flek

Ami **Dmi7** **G**
1. Nadešel asi poslední den, podívěj celá
planeta blázní **Emi** **Ami** **Dmi7** a já neuroním ani slzu pro
ni jenom **G** zamknu dům. Půjdu po **Ami** kolejích
Dmi7 **G**
až na konečnou, hle jak mám krok
Emi **Ami**
vojensky rázný a nezastavím ani
Dmi7 **G**
na červenou natruc předpisům.

Ami **G** **Ami** **G**
R: Tak tady mě máš, dnes můžeš si říkat
C
klidně co chceš, zbylo tak málo slov, tak
Ami **G**
málo vět co nelžou.

2. Už si nebudem hrát na romány, setři růž
nikdo nás nenatáčí, je poslední den a zbyla
nám jen miska cukroví. Ať všechny hospody
dnes doženou plán, ať se z posledního pije a
tančí, já nebudu pít, nechám naplno znít
všechno, co v hlavě mám.

R: Tak tady mě...

3. Žádný slib, z těch co jsem ti dal nejde
vyplnit a nejde vzít zpátky, tak ať točí se svět
mladší o deset let na desce Jethro Tull. Ať
platí alespoň dnes, co dřív jsem Ti lhal carpe
diem – život je krátký, v tvých očích je klid, já
nemám chuť snít, co by bylo dál. R

1. ^{Ami} Táto, ^G táto, ^C já ^F už vím, kde můj milý
^C přespává, ^F hned se za ním ^C vypravím, ^G je to
^{Ami} duše ^E toula - vá.

R: Naj-na- nananá. . . .

2. Táto, táto, musím jít, ale věc je nemilá,
 co na sebe co si vzít, abych se mu líbila.

R: Naj-na- nananá. . . .

3. Táto, táto, když mi dáš, náušnice ze zlata,
 vrátím se mé slovo máš, co nevěsta bohatá.

R: Naj-na- nananá. . . .

4. Táto, táto, když mi dáš, šaty samé hedvábí,
 vrátím se mé slovo máš, já ho zpátky
 přivábím.

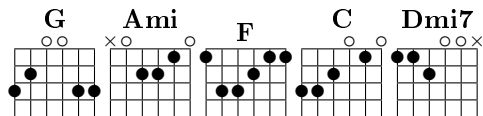
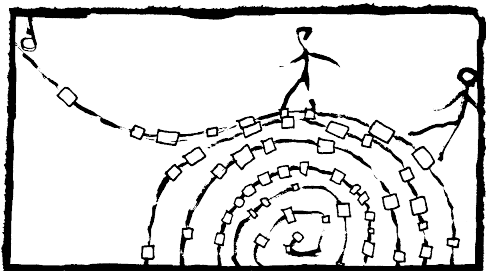

1. Z ^C Těšína ^{Emi} vyjíždí ^{Dmi7} vlaky ^C co
^F čtvrt ^C hodinu, ^{Emi} ^{Dmi} ^C ^{Emi} včera jsem nespál
^{Dmi7} a ^C ani ^E dnes

^F nespočinu, ^C ^{Emi} ^{Dmi7} ^G ^F ^G svatý Medard,
^C můj ^{Ami} ^G ^F patron, ^G ťuká si na čelo, ale dokud se
^G ^F ^G ^C ^{Emi} ^{Dmi7} ^G zpívá, ještě se neumřelo, hóhó.

2. Z Ve stánku koupím si housku a slané
 tyčky, srdce mám pro lásku a hlavu pro
 písničky, ze školy dobře vím, co by se dělat
 mělo, ale dokud se zpívá, ještě se neumřelo,
 hóhó.

3. Do alba jízdenek lepím si další jednu, vyjel
 jsem před chvílí, konec je v nedohlednu, za
 oknem míhá se život jak leporelo, ale dokud
 se zpívá, ještě se neumřelo, hóhó.

4. Stokrát jsem prohloupil a stokrát platil
 draze, houpe to, houpe to na housenkové
 dráze, i kdyby supi se slítali na mé tělo, tak
 dokud se zpívá, ještě se neumřelo, hóhó.

5. Z Těšína vyjíždí vlaky až na kraj světa,
 zvedl jsem telefon a ptám se: "Lidi, jste
 tam?", a z veliké dálky do uší mi zaznělo,
 že dokud se zpívá, ještě se neumřelo. (×2)

- D** **Emi** **A** **D**
1. Daleko na severu je Grónská zem,
D **Emi** **A** **D**
žije tam Eskymačka s Eskymákem,
D **Emi** **G** **D**
my bychom umrzli, jim není zima,
Emi **A** **D**
snídají nanuky a eskima.
D **Emi** **G** **D**
my bychom umrzli, jim není zima,
Emi **A** **D**
snídají nanuky a eskima.
2. Mají se bezvadně, vyspí se moc, půl roku
trvá tam polární noc, na jaře vzbudí se a
vyběhnou ven, půl roku trvá tam polární den.
3. Když sněhu napadne nad kotníky, hrávají s
medvědy na četníky, medvědi těžko jsou k
poražení, neboť medvědy ve sněhu vidět není.
4. Pokaždé ve středu, přesně ve dvě, zaklepe
na na íglů hlavní medvěd: "Dobrý den, mohu
dál na vteřinu? Nesu vám trochu ryb na
svačinu."
5. V kotlíku bublá čaj, kamna hřejí, psi venku
hlídají před zloději, smíchem se otrásá celé
íglů, medvěd jim předvádí spoustu fíglů.
6. Tak žijou vesele na severu, srandu si dělají
z teploměrů, my bychom umrzli, jim není
zima, neboť jsou doma a mezi svýma.

- Ami**
1. Divnej jekot po lesích se prohání,
Dmi **Ami** **F** **E**
až v žilách tuhne krev a zuby cvakaj S.O.S.
Ami
Utíhá až u potoka pod strání,
Dmi **Ami** **E** **Ami**
jó, takovýhle rvaní by nesnes ani pes.
Dmi **Ami** **Dmi** **Ami**
žhavý rudý voči a drápy krvavý,
F **E**
kosti chřestěj v rytmu kastanět,
Dmi **Ami** **Dmi** **Ami**
strašidelný vytí a skřeky chraplavý,
F **E** **Ami**
tak to je hejkal, na to vezte jed.
- R: **C** **F** **C**
Že u nás hej, hej, hejkal straší v lese,
D7 **G**
jen ten, kdo něco snese, tam může v noci jít.
- C** **F** **C**
Jeho hej, hej, hejkání se nese,
F **C** **F** **C**
každěj se strachy třese, k ohni nesessedneme
F **C** **G**
se, neboť za boudou v lese zase hejkal
C **E**
začal výt.
2. Kdo z vás tady na hejkaly nevěří, ten může
u nás přespát až se zastaví, nevystrčí špičku
nosu ze dveří, a bude jásat, že se dožil rána ve
zdraví. Jenom kalný voči a rysy strhaný,
kalhoty si bude muset práť. A děs a hrůza v
hlase, jó, to mu zůstane, až to Tobě bude
povídat.
- R: Že u nás hej...

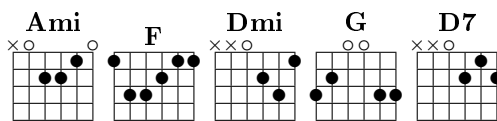

1. Stojí hruška v širém poli vršek se jí

G A
zelená

D G A D D A D
Pod ní se pase kůň vraný pase ho má milá

(×2)

2. Proč má milá dnes pasete z večera do rána

Kam můj milý pojedete já pojedu s váma(×2)

G D G C D

G C D G D G (×2)

4. O já pojedu daleko přes vody hluboké

Kéž bych byl nikdy nepoznal panny

černoooké(×2)

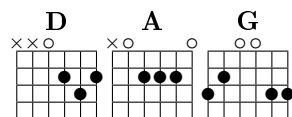
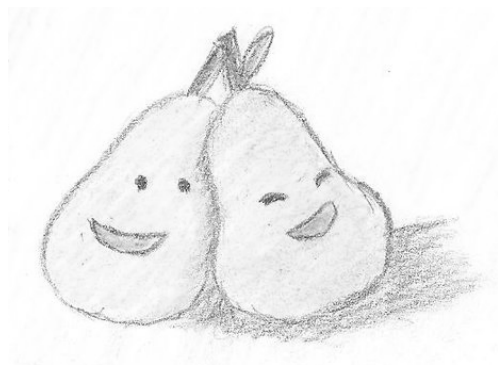

1. Vítr si nechal tichej smích,

G
barevní ptáci ve větvích,

D G
co to má společného s láskou...

Emi
Nad tebou růže skloněná,

A
na nebi hvězda zmatená,

Hmi G
co to má společného s láskou...

D
A konec cesty, bílejí sníh,

A G D G D G D
tak tvoje - oči do t - ěch svých si dám.

2. Utíká rychle divnej čas a nás už dělí smutná

hráz, co to má společného s láskou ... I když

mi vítr roznese, tvý hebký vlasy po lese, mám

tě už spojenýho s láskou ... Ráno nás slunce

políbí, a svoje ústa na sliby ti dám.

3. Noc, která právě začíná, je černočerná

květina, kde se mi touláš s mojí láskou ... Až

za kraj světa můžeš jít, budu mít pořád pro co

žít, srdce se trápí mojí láskou ... Jsem perla v

moři ztracená, tu tichou píseň bez jména ti

dám.

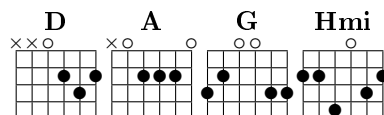

1. Býval jsem chudý jak kostelní myš, na půdě
 F#mi Hmi A
 půdy jsem míval svou skrýš,
 G D A Hmi G
 pak jednou v létě řek' jsem si: ať, svět
 D G D
 fackuje tě, a tak mu to vrať.(×2)

2. Když mi dát nechceš, já vezmu si sám,
 zámek jde lehce a adresu znám,
 zlato jak zlato, dolar či frank, tak jsem šel na
 to do National Bank.(×2)

R: Jdou po mně, jdou, jdou, jdou, na každém
 F#mi Hmi A G D
 rohu mají fotku mou, kdyby mě chytli,
 A Hmi G D C
 jó, byl by ring, tma jako v pytlí je v celách
 G A D G D
 Sing-sing., , ,

3. Ve státě Iowa byl od poldů klid, chudičká
 vdova mi nabídla byt,
 jó, byla to kráska, já měl peníze, tak začla
 láska jak z televize.(×2)

4. Pak půl roku nato řekla mi: "Dost, tobě
 došlo zlato, mně trpělivost,
 sbal svých pár švestek a běž si, kam
 chceš," tak jsem na cestě a chudý jak veš.
 (×2)

R: Jdou po mně...

5. Klenotník Smith mi do očí lhal, dvě facky
 slíz' a dal, vše mi dal,
 a pak jsem vzal nohy na ramena, ten, kdo
 nemá vlohy, nic neznamená.(×2)

6. Teď ve státě Utah žiju spokojen, pípu jsem
 utáh' a straním se žen,
 jó, kladou mi pasti a do pastí špek, já na ně
 mastím, jen ať mají vztek.(×2)

R: Jdou po mně jdou, jdou, jdou, na nočních
 stolcích mají fotku mou, kdyby mě klofly, jó,
 byl by ring, být pod pantoflí je hůř než v
 Sing-sing.

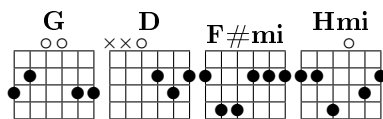

D 1. Neptej se mě na nic když tě blízko mám **D6**
D7 nestačí jen být, jen být **G Emi** Kdyžby kolem nás byl
H7 Emi A A7 jenom dým a klam, tak ty si to v co uvěřím

2. Víš jak člověk někdy bývá strašně sám
 smutnej ze svých vlastních vin **S** sebou
 vždycky pocit že i žiju mám že nejím jenom
 spím a bdím.

D R: Jsi muj proud co někam odnese mě, jedno
D6 D Emi je kam Jsi muj rým, já verše další vždycky
 u sebe mám, co zapadnou, když
A A7 napadnou

3. Udělám ti křížek palcem na čelo jak
 dělávala bába nám aby žádný pokušení
 nesmělo přes práh dveří nikdy k nám.

D R: Jsi můj proud...

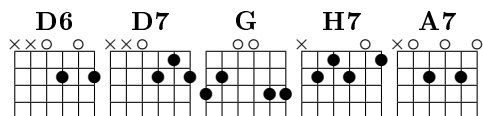

Ami 1. Tam, kde leží Little Big Horn je indiánská
Dmi zem, tam přijíždí generál Custer se svým
Ami praporem, modrý kabáty jezdců,
Dmi Ami stíny dlouhých karabin a z
A indiánskejších signálů po nebi letí dým.

A R: Říkal to Jim Bridger, já měl jsem v noci
E sen, pod sedmou kavalérií jak krví rudne zem. **A**
A7 Kmen Siouxů je statečný a dobře svůj kraj
D E A zná, proč Custer neposlouchá ta slova
Ami varovná.

2. Tam blízko Little Big Hornu šedivou prérií,
 táhne generál Custer s sedmou kavalérií,
 marně mu stopař Bridger radí: „Zpátky povel
 dej! Jedinou možnost ještě máš, život si
 zachovej!“

R: Říkal to Jim Bridger...

3. Tam blízko Little Big Hornu se vznáší smrti
 stín. Padají jezdci z koní výstřely z karabin,
 límce modrých kabátů barví krev červená,
 kmen Siouxů je statečný a dobře svůj kraj zná.

R: Říkal to Jim Bridger...

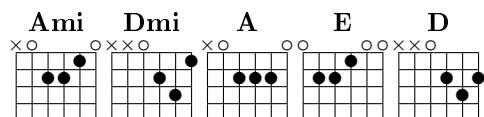

R: $\overset{C}{\text{Lach, lach, jé, jé}} \overset{F}{\text{lach, lach, jé, jé}} \overset{C}{\text{Ami}} \overset{G}{\text{lach, lach, jé, jé}} \overset{C}{\text{}} (\times 2)$

1. $\overset{C}{\text{Jedna lachtaní rodina}} \overset{F}{\text{rozhodla se,}} \overset{C}{\text{Ami}}$

$\overset{G}{\text{že si vyjde do kina,}}$

$\overset{C}{\text{jeli lodí, metrem, vlakem a pak tramvají}}$

$\overset{Ami}{\text{a teď u}} \overset{G}{\text{kina Vesmír}} \overset{C}{\text{lachtají,}}$

$\overset{G}{\text{lachtaní úspory}} \overset{C}{\text{dali dohromady,}}$

$\overset{G}{\text{koupili si lístky do první řady,}}$

$\overset{C}{\text{táta lachtan řekl:}} \overset{F}{\text{Nebudem}} \overset{C}{\text{třít bídu}}$

$\overset{Ami}{\text{a pro}} \overset{G}{\text{každého}} \overset{C}{\text{koupil pytlík arašidů, ó.}}$

R: Lach, lach, jé, jé lach, lach, jé, jé

2. Na jižním pólu je nehezky a tak lachtani si

vyjeli na grotesky, těšili se, jak bude veselo,

když zazněl gong a v sále se setmělo, co to ale

vidí jejich lachtaní zraky: sníh a mráz a

sněhové mraky, pro veliký úspěch změna

programu, dnes dáváme film ze života

lachtanů,

ó.

R: Lach, lach, jé, jé lach, lach, jé, jé

3. Tátu lachtana zlost popadla a hned i vyskočil ze sedadla: "Proto jsem se netrmácel přes celý svět, abych tady v kině mrzнул jako turecký med, doma zima, zima doma, všude je chlad, kde má chudák lachtan relaxovat?" "Nedivte se té lachtaní rodině, že pak rozšlapala arašidy po kině, jé.

R: Lach, lach, jé, jé lach, lach, jé, jé

4. $\overset{C}{\text{Tahle lachtaní rodina}} \overset{F}{\text{od}} \overset{C}{\text{té}} \overset{Ami}{\text{doby}}$
 $\overset{G}{\text{nechodí už do kina,}} \overset{C}{\text{lach}} \overset{G}{\text{lach.}}$

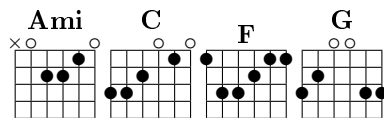
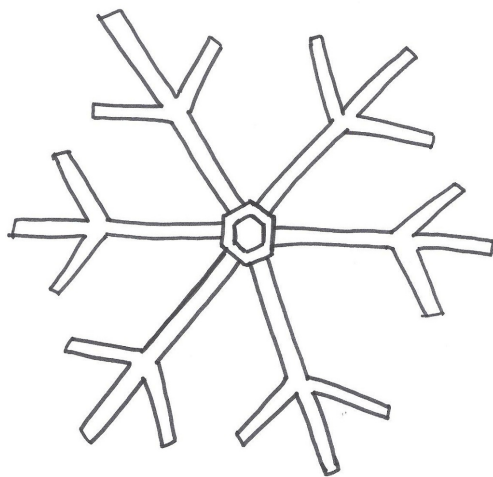

1. Je den. Tak pojd' Marie ven. Budeme žít. A házet šutry do oken. Je dva. Necháme doma trucovat. Když nechtěj - nemusí. Nebudem se vnucovat. Jémine. Všechno zlý jednou pomine. Tak Marie. Co ti je?
C E F G

2. Všemocné. Jsou loutkařovi prsty. Ať jsou tenký nebo tlustý. Občas přetrhají nit. A to pak jít. A nemít nad sebou svý jistý. Pořád s tváří optimisty. Listy v žití obracet.

3. Je to jed. Mazat si kolem huby med. A neslyšet. Jak se ti bortí svět. Marie. Kdo přežívá nežije. Tak ádíje.

4. Marie. Už zase máš (k)tulení sklony. Jako loni. Slyším kostelní zvony znít. A to mě zabije. A to mě zabije. A to mě zabije. Jistojistě.

R: Já mám Marie rád. Když má moje bytí
G F spád. Bytí věčně na cestách. A kránu spícím
plícím. Život vdechovat. Nechtěj mě milovat.
E F Nechtěj mě milovat. Nechtěj mě milovat. G

R: Já mám Marie rád. Když má moje bytí spád. Bytí věčně na cestách. A kránu spícím plícím. Život vdechovat.

5. C E F G

Copak nemůže být. Mezi ženou a mužem. Přátelství - kde není nikdo nic dlužen. Prostě. Jen prostě. Spříznění duší. Aníž by kdokoli. Cokoli tušil. na na na na na na na na na na na

R: Já mám Marie rád...
C E F G

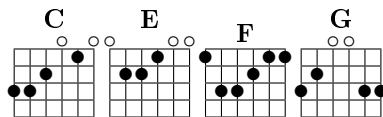
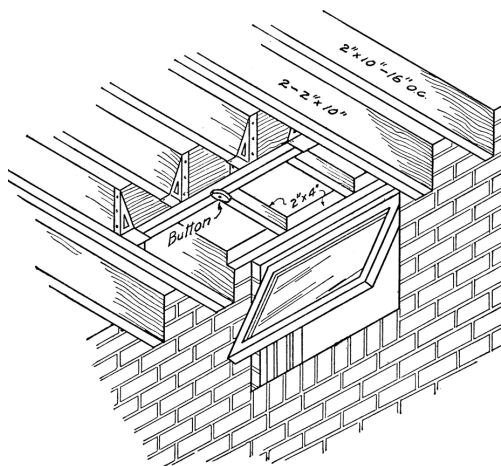

G **C** **D** **G**
1. Prvá, druhá, třetí, čtvrtá, ,

G **C** **D** **G**
na zahradě krtek vrtá

Emi **C** **G**
drápy má jak vývrtky, ohoho,

Ami **C** **D** **G** **C**
vrtá metro pro krtky, ohoho., ,

D
Rrr ...

2. Každý, kdo si zaplatí, ohoho, smí se projet
po trati, ohoho, od okurek po macešky, já, dál
už musí každý pěšky, já.

3. Prvá, druhá, třetí, čtvrtá, na zahradě krtek
vrtá, drápy má jak vývrtky, ohoho, vrtá metro
pro krtky, ohoho.

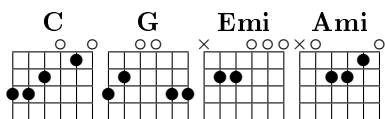
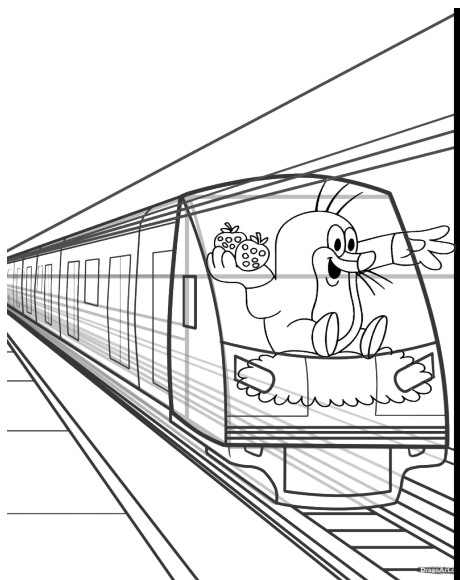

C **Ami**
1. Táhněte do háje - všichni pryč Chtěl jsem
C **Ami** **C**
jít do ráje a nemám klíč Jak si tu můžete

Ami **F**
takhle žrát? Ztratil jsem holku, co jí mám
G
rád...

C **Ami**
2. Napravo, nalevo nebudu mít klid

C **Ami**
Dala mi najevo, že mě nechce mít

C **Ami**
Zbítej a špinavej, tancuju sám

Dmi **G**
Váš pohled kárávej už dávno znám

F
3. Pořád jen: Na kolena, na kolena, na kolena,
G
na kolena Já, já, já (×3)

C **Ami** **F** **F** **G**
Je to tak a vaše saka vám posere pták

4. Cigáro do koutku si klidně dám. Tuhletu
pochoutku vychutnám sám. Kašlu vám na
bonton, Bejby si chytrej chlap. Sere mě Tichej
Don a ten váš tupej dav

Pořád jen: Na kolena, na kolena ...

Pořád jen: Na kolena, na kolena, na kolena,
na kolena

Je to tak, tenhleten barák vám posere pták

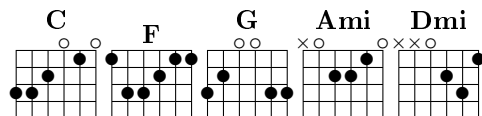

R: ^DNad ^Astádem ^{Emi} koní, ^Gpodkovy ^Dzvoní, ^Dzvoní
^Ačerný ^{Emi}vůz ^Gvlečou, ^Dhou a ^Dslzy ^Dtečou a ^Djá

volám:

Tak neplač můj kamaráde náhoda je blbec

když krade Je tuhý jak veka a řeka ho zplaví

^GMáme ^Cho rádi. ^GNo tak ^Aco, ^A(no)tak ^Aco,(no) tak

co

1. Vždycky si přál až bude popel i s kytarou,

hou Vodou ať plavou, jen žádný hotel s

křížkem nad hlavou až najdeš místo, kde je

ten pramen ^Akámen co praská, ^Aáá Budeš mít

jisto ^APatří sem popel a každá láska. No tak

co, (no)tak co,(no) tak co

R: ...a já šeptám. Ty si ten popel kamaráde do

bílé vody vody. Vyhasnul kotel a náhoda je

štěstí od podkovy.

^DTy si ten popel / Heja hej

^Akamaráde / Heja hej

^Ddo bílé vody vody / Heja hej

^AVyhasnul kotel / Heja hej

^Aa náhoda je / Heja hej

štěstí od ^Gpodkovy / Heja hej

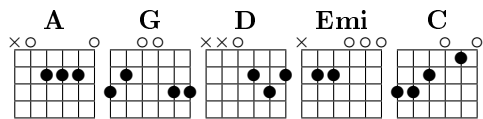

R: ^ANaj ^Ananananaj ^Gnanananaj
^Cnaj... ^F ^C ^Dmi ^Ami ^E ^Ami ^E ^Ami

1. ^AKolik ^Ghezkých ^Cslov ^Cna ^Csvete,

^FKteré ^Cz nich ^Casi ^Cnapadne ^Cte?

^Dmi Říkáš, ^Aže ^Ato ^Askončilo

^EAsi ^Ati ^Eto ^Achlapče ^Eva ^Adílo

R: ^ANaj ^Anan...

2. Zajdu někam do putyky, vodkou smutek

zatrácí ti, na kraji naší republiky, jedno srdce

krvácí.

R: ^ANaj ^Anan...

3. Tak tu sedím a je mi zima, z vodky pekná

kocovina, že prý se nic nedeje, když umírá

nadeje.

R: ^ANaj ^Anan...

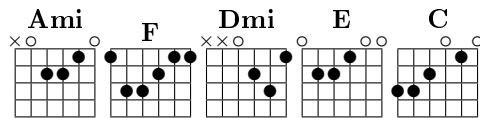

Emi C D
1. Pojd' sem, pojd' sem slunce svítí

Emi C D
vánek květiny houpá,

Emi C D E4
pojd' sem, pojd' sem slunce svítí nám

2. Tvou pleť, tvou pleť obarví Ti bronzem tak

nebud' hloupá, pojd' sem, pojd' sem slunce

svítí nám

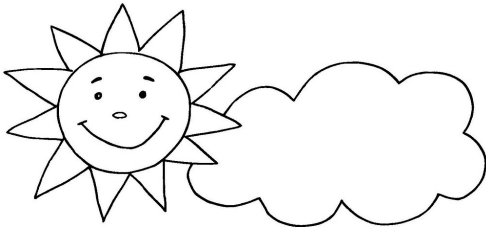

Ami D F G Ami
R: To se ti zdá, že příliš silně pálí, co

D F G Ami
dělat mám, až jaro zmizí v dáli, chce si

D F E4
jen hrát, tak snad se na něj nezlo bíš

Emi C D
3. Pojd' sem, pojd' sem slunce svítí

Emi C D
vánek květiny houpá,

Emi C D E4
pojd' sem, pojd' sem slunce svítí nám

4. Tvou pleť, tvou pleť obarví Ti bronzem tak
nebud' hloupá, pojd' sem, pojd' sem slunce
svítí nám

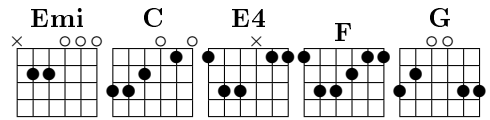

Ami **D7** **G**
1. Jak mi tak docházejí síly, já pod jazykem
Emi Ami **D7**
cítím síru, víru, ztrácím víru, a to mě
G **Ami** **D7**
míchá, minometry reflektorů střílí, jsem
G **Emi**
malým terčem na bitevním poli, kdekdo mě
Ami **D7** **G**
skolí, a to mě bolí, u srdce píchá.

Ami **D7**
R: Rána jsou smutnější než večer, z rozbitého
G **Emi** **Ami** **D7**
nosu krev mi teče, na čísle 56 109
G **Ami**
nikdo to nebere, rána jsou smutnější než
D7 **G** **Emi Ami**
večer, na hrachu klečet, klečet, klečet, opustil
mě můj děd Vševed a zas je úterek. Jak se
D7 **G** **Ami**
ti vede? No někdy fajn a někdy je to v háji,
Ami **D7**
dva pozounisti z vesnické kutálky pod okny mi
G **Ami** **D7** **G** **Emi** **Ami** **D7**
hrají: tú tú tú ...
G **Ami** **D7** **G** **Emi** **Ami** **D7** **G**

2. Jak říká kamarád Pepa: co po mně chcete,
slečno z první řady, vaše vnady mě nebaví a
trošku baví, sudička moje byla slepá, když mi
řekla to, co mi řekla, píšou mi z pekla, že prý
mě zdraví, že prý mě zdraví. R

Má malá Lenko, co teď děláš, chápej, že čtyři
roky, to jsou čtyři roky a čas pádí a já jsem
tady a ty zase jinde, až umřem, říkej, zes' nás
měla, to pro tebe skládáme tyhle sloky, na
hrachu klečíme a hloupě brečíme a světu
dáváme kvinde. R

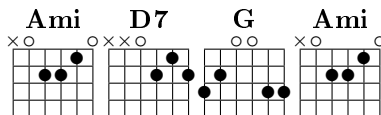
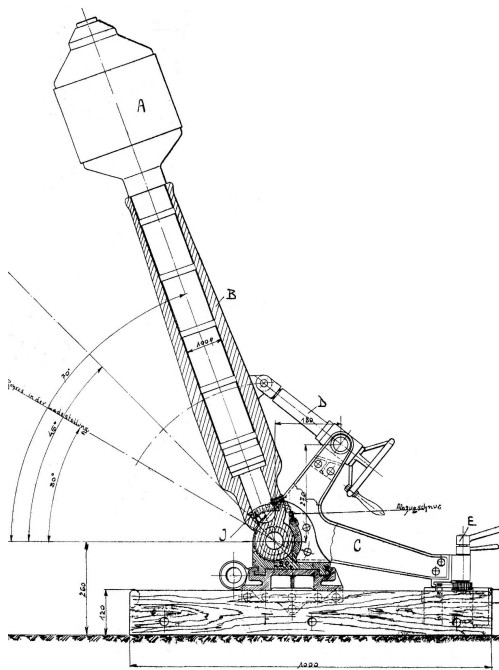

Ami G Ami
 R: Každý ráno boty zouval, orosil si nohy v
G Ami G Ami
 trávě, že se lidi mají rádi, doufal, a
Emi Ami
 procitli - právě. Každý ráno dlouze
G Ami G Ami
 zívál, utřel čelo do rukávu a při chůzi
G Ami Emi
 tělem sem tam kýval, před sebou sta
Ami
 sáhů.

C G F C Ami G
 1. Poznal Moravěnku krásnou a vínečko
C G F C
 ze zlata, v Čechách slávu muzikantů
Ami Emi Ami
 umazanou od bláta.

R: Každý ráno...

2. Toužil najít studánečku a do ní se podívat.

By mu řekla, proč, holečku, musíš světem
 chodívat.

3. Studánečka promluvila: „To ses musel
 nachodit, abych já Ti pravdu řekla, měl ses
 jindy narodit.“

R: Každý ráno...

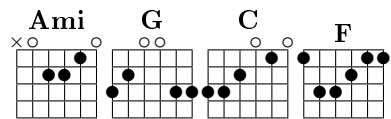

G Hmi D
 1. Stál na zastávce s vypůjčenou kytarou,
Ami D G
 v druhý ruce holku, to zavazadlo svý,
Emi D
 a tý holce v sáčku řek: "Dobrýtro, miláčku,
C G E7
 podívej se do dálí, uvidíš dvě smutný
D7 G
 koleAmi je na silnici.

2. Ráno bylo stejné, stejné pivo, stejné

blues, ospalí a nudní byli po flámu, kouřili
 partyzáнку, dým foukali do vánku, dívali se do
 dálí, viděli dvě smutný koleje na silnici.

D C G C G
 R: Ráno bylo stejné, nesváteční -
D C G C G
 na tvářích počasí proměnlivý
D C G
 rádio hlásilo: na blatech sítá,
E7 Ami7 D7 G
 každej byl tak trochu sám, hm.-

3. Holka, zvedej kotvy, nikdo nás už
 nebere, pojedeme po svejch do podnájmu
 žít, koupíme na splátky jízdenku tam a
 zpátky, až omrzí nás dálky, budem jak dvě
 smutný koleje na silnici.

D
 R: Ráno bylo stejné...

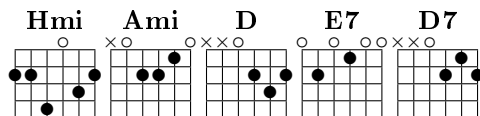

1. Do tvých očí **Ami** jsem se zbláznil
 a teď **H7** nemám **Dmi** nemám klid,
Emi hlava **Ami** třesí, asi tě mám rád. Stále někdo

říká:

H7 **Dmi**
 Vzbud' se, věčně trhá nit,
Emi studenou sprchu měl bych si dát. **Ami**

A7 **Dmi**
 R: Na pouti jsem vystřelil růži z papíru,
G7 **E7**
 dala sis ji do vlasů, kde Chladívám tě já
Ami
 v tomhle smutným světě
Dmi
 jsi má naděj na víru,

Emi **Ami**
 že nebe modrý ještě smysl má.



2. Přines jsem ti kytku, no co koukáš, to se má, tak jsem asi jinej, teď to víš. Možná trochu zvláštní v dnešní době, no tak ať, třeba z ní mou lásku vytušíš.

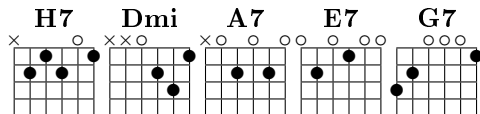
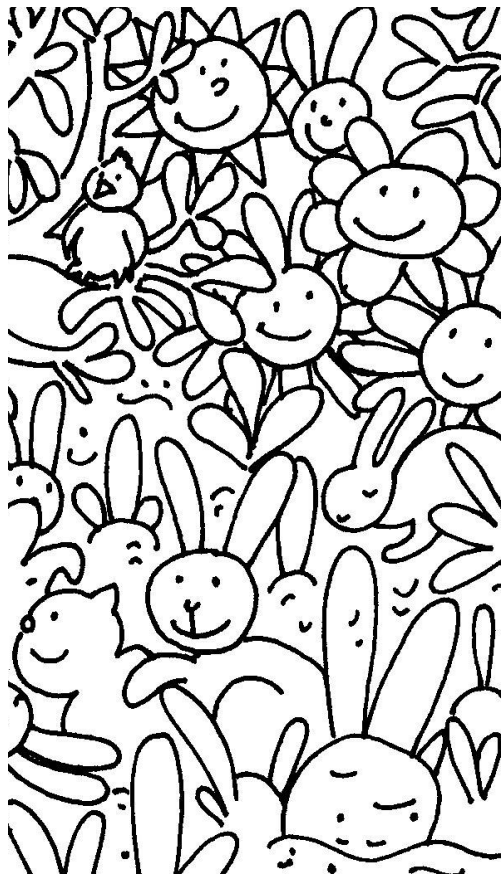

1. Spatřil jsem kometu, oblohou letěla, chtěl
jsem jí zazpívat, ona mi zmizela, zmizela **Dmi**
jako laň **G7** u lesa v remízku, vočích mi zbylo
jen **E7** pár žlutých penízků.

2. Penízky ukryl jsem do hlíny pod dubem, až
příště přiletí, my už tu nebudem, my už tu
nebudem, ach, pýcho marnivá, spatřil jsem
kometu, chtěl jsem jí zazpívat.

R: **Ami** O vodě, **Dmi** o travě, o lese,
G7 o smrti, se kterou smířit **C** nejde se,
Ami o lásce, o zradě, **Dmi** o světě
E a o všech lidech, co kdy žili na téhle planetě. **E7** **Ami**

3. Na hvězdném nádraží cinkají vagóny, pan
Kepler rozepsal nebeské zákony, hledal, až
nalezl v hvězdářských triedrech tajemství,
která teď neseme na bedrech.

4. Velká a odvěká tajemství přírody, že jenom
z člověka člověk se narodí, že kořen s větvemi
ve strom se spojuje a krev našich nadějí
vesmírem putuje.

R: Na na na...

5. Spatřil jsem kometu, byla jak reliéf zpod
rukou umělce, který už nežije, šplhal jsem do
nebe, chtěl jsem ji osahat, marnost mne
vysvlékla celého donaha.

6. Jak socha Davida z bílého mramoru stál
jsem a hleděl jsem, hleděl jsem nahoru, až
příště přiletí, ach, pýcho marnivá, my už tu
nebudem, ale jiný jí zazpívá.

R: O vodě, ...

... bude to písnička o nás a kometě ...

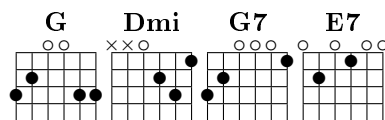
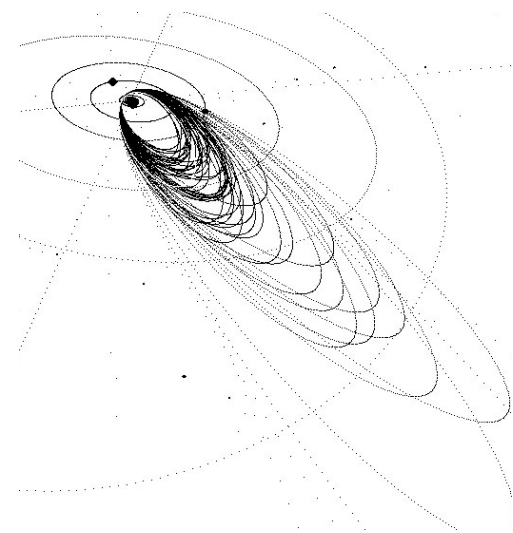

1. Už se končí den, už je čas k spánku,

zdi se barví od červánků,

hled', už lampář světla rozsvěcí, -

tak si dočti stránku, zavři knížku,

honem hupky do pelišku,

kořata už dávno vrní za pecí. -

R: Tak spinkej, ať ve tvých snech

růže kvetou, voní mech,

princeznu si Honza bude brát,

až půlnoc prostře sítě,

na vlásky políbím tě,

Vždyť i tvá máma musí spát.

2. Západ rudou barvu ztrácí, od řeky se táta
vrací, musím jít, je jistě hladový, až se usměje,

tak na chvilenu očí si mu všimni, synku, snad
jednou budeš taky takový.

R: Tak spinkej...

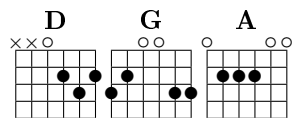

1. Ten den co vítr listí z města svál můj džíp
se vracel jako by se bál že asfaltový moře
odliv má a stáj, že svýho koně nepozná.

R: Řekni kolik je na světě kolik je takovejch
měst řekni kdo by se vracel všude je tisíce
cest. Tenkrát když jsi mi Terezo řekla že ráda
mě máš tenkrát ptal jsem se Terezokolik mi
polibků dáš, naposled, naposled.

2. Já z dálky viděl město v slunci stát a dál
jsem se jen s hrůzou mohl ptát. Proč vítr
mlátí spoustou okenic? Proč jsou v ulici auta,
jinak nic?

R: Řekni kolik...

3. Do prázdných beden zotvíraných aut
zaznívá odněkud něžný tón Flaut a v závěji
starýho papíru válejí se černý klapky z klavírů.

R: Řekni kolik...

4. Tak loudám se tím hrozným městem sám a
vím že Terezu už nepotkám. Jen já tu zůstal s
prázdnou ulicí a vosamělý město mlčí. R

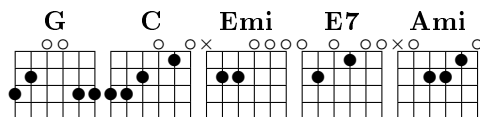

Ami Emi G
1. Dávám sbohem všem břehům prokletejm,

Ami Emi Ami
který v drápech má ďábel sám, bílou přídí

Emi G Ami Emi Ami
šalupy my grave míří k útesům který znám.

C Ami Emi Ami
R: Jen tři kříže z bílýho kamení někdo do

Emi Ami C Ami
písku poskládal slzy v očích měl a v ruce

Emi Ami Emi Ami
znavený lodní deník co sám do něj psal.

2. První kříž má pod sebou jen hřích, samý

pítí a rvačky jen, chřestot nožů při kterým

přejde smích, srdce kámen a jméno Stan.

R: Jen tři kříže...

3. Já Bob Green mám tváře zjizvený, štekot

pna zněl když jsem se smál, druhej kříž mám a

chrápu pod zemí, že jsem falešný karty hrál.

R: Jen tři kříže...

4. Třetí kříž snad vyvolá jen vztek, Kenny

Rogers těm dvoum život vzal

R: Jen tři kříže...

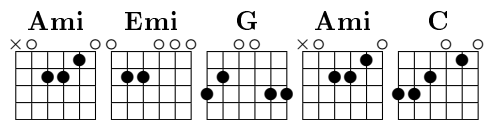

G G/F G/E G/F
1. Den už se sešeril, už jste si dost

G Ami Ami/G
užili, tak hajdy do perin,

Ami/F# Ami/G
a ne, abyste tam moc

Ami G G/F G/E
řádili, zítra je taky den, slunko mi to

G/F G Ami Ami/G
dneska slíbilo, přejme si hezký sen,

Ami/F# Ami/G Ami
a kéž by se nám to splnilo,

G Emi Hmi Emi Ami
na na na ..., aby hůř nebylo, to

D7
by nám stačilo.

G C G D7 G
R: Hajduly, dajduly, aby víčka klapnuly,

C G D7 G
hajduly dajdy, každý svou perínu najdi,

D7 G D7 G
hajajajajajaja, Kuba, Lenka, máma a já,

C G
zítra, dřív než slunce začne hřát ..., dobrou

D7 G
noc a spát.

2. V noci někdy chodí strach, srdce náhle dělá

buch-buchy, nebojte, já spím na dosah, když

mě zavoláte, zbiju zlé duchy, zítra je taky den,

slunko mi to dneska slíbilo, přejme si hezký

sen, a kéž by se nám to splnilo, na na na ...,

aby hůř nebylo, to by nám stačilo.

R: Hajduly,...

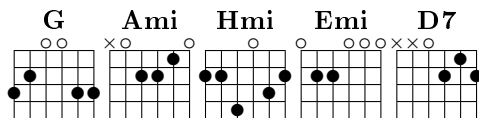

R: Pusu mi ^{Emi} dej...

^G
1. Usínej s mou rukou pod hlavou
^C a nech si něco hezkýho zdát, ^D
^G
ve snu totiž všechny děti dostanou,
^C všechny hračky, co můžou si ^D přát.

R: Pusu mi ^{Emi} dej a zavři už ^{Hmi} víčka,
^C ty můj ^D korálku pro štěstí,
^{Emi} ze sna se ^{Hmi} směj, jsi má života ^{Hmi} svíčka,
^C tak ^D dobrou, všechny děti už spí.

2. I princezny už leží v postýlkách, všichni
draci už jsou dávno pryč, tak se uveleb ve
svejh peřínkách, zamykám ústa a schovávám
klíč.

R: Pusu mi ^{Emi} dej...

3. Usínej s mou rukou pod hlavou a nech si
něco hezkýho zdát, ve snu totiž všechny děti
dostanou, všechny hračky, co můžou si přát.

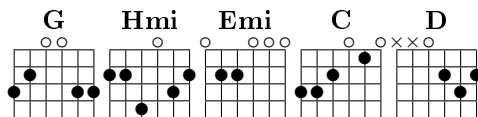
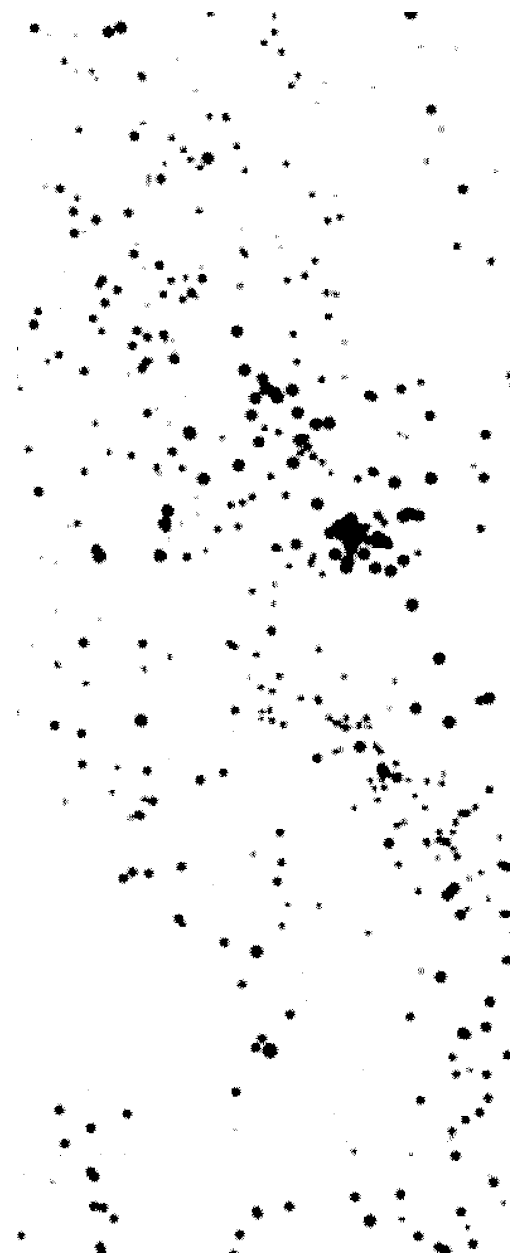

1. ^C Dříve, než vám klesnou víčka těsně před
spaním, uvidíme Večerníčka, jak se uklání,
^F ^C ^F pokud vám není moc, dobrý večer, dobrou
^C ^G ^C ^F noc, zamává čepičkou, z kouzelných
^C ^F ^C ^G hromádek hází lístky pohádek maličkou
^C ručičkou.

2. Nežli Brouček složí krovky, aniž řekl
"smím?", z televizní obrazovky krokem
Rumcajzím loupežník vykročí, s každým
pánem zatočí, Manku má copatou, zahvzdá,
zapíská, vždycky najde Cípiska bradu má
vousatou.

3. Červená se muchomůrka, letí motýlek, v
trávě sedí Vochomůrka, vedle Křemílek,
zkoumají pravidla, jak se vaří povidla,
vařečkou míchají, kdopak dřív uteče, než jim
hrnec přeteče, to se nás neptají.

4. Měďa Běďa honí v lese vlka-zloděje, Míček
Flíček rozbil okno, nic se neděje, opičák Hup a
Hop řídí loď a barví strop, najedou na útes,
všechno zná, všechno ví, všechno zdárně
vyřeší chytrý pes maxipes-Fík.

5. Stěžoval si kapříkovi vodník Česílko, že mu
v noci někdo odnes vodní křesílko. Strašlivý
kocour Fous, Pištu Fištu rád by kous, pořád
prý smůlu má. Všechno zná Všeználek,
všechno zkazí Neználek, chytřejší vyhrává.

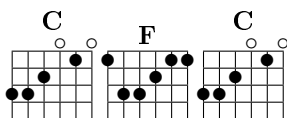

1. Je to zpátky pár let, sedm, šest nebo
 pět, kdy Emiruku mou vzal, kluk s
 harmonikou, co voněl arnikou, mi košili
 dal, když promočená, v dešti ubřečená, jsem
 čekala dyl Dna vlak, co odjel, a poslední
 podběl se v mokru zavil.

2. Řekl: "Chceš se mnou jít, vodu z dlaní mi
 pít a milovat zem, z mlhovin spletu šál, tebe v
 něj zamotám jak dítě do plen, "já řekla: "Tak
 pojď, svět je veliká loď, co přístavy má, "pak
 hodiny ve zdi skřížily pěsti, a co bylo dál?

3. Z pastvin do lesa hloub šli jsme pšenící
 plout jak kapitán Cook, slunce ztratilo dech,
 vodou nasákl mech a dříny na dluh, noc
 přešla k ránu a do větví stanu už nakoukl den,
 on zmizel jak pára, já zůstala sama a zbyl
 jenom sen.

Jenže život je trysk, prachy, risk nebo zisk
 a honička slávy, co kůži nám dře a
 do očí lže a motá nám hlavy, tak
 utíkám zpět, třeba obejdu svět a najdu tě zas
 jako dřív, už mi jede vlak.

1. Zatančí, má milá, zatančí pro mé oči,
 zatančí a vetkni nůž do mých zad,
 ať tvůj šat, má milá, ať tvůj šat na zemi
 skončí,
 ať tvůj šat, má milá, rázem je sňat.

R: Zatančí, jako se okolo ohně tančí,
 zatančí jako na vodě loď,
 zatančí jako to slunce mezi pomeranči,
 zatančí, a pak ke mně pojď.

2. Polož dlaň, má milá, polož dlaň na má
 prsa, polož dlaň nestoudně moji hrud',
 obejmi, má milá, obejmi moje bedra, obejmi
 je pevně a mojí buď.

R: Zatančí, ...

3. Nový den než začne, má milá, nežli začne,
 nový den než začne, nasyt' můj hlad, zatančí,
 má milá, pro moje oči lačné, zatančí a já budu
 ti hrát.

R: Zatančí, ... (×2)

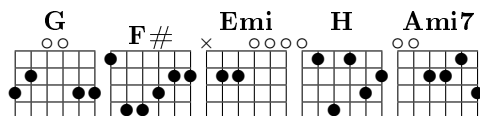



2013